

**Progetto di installazione di impianto tecnologico di radiotelecomunicazioni per telefonia cellulare**

**Sistema**  
**5G700/UMTS900/LTE1800/ LTE2100/LTE2600**

“PROGETTO ARCHITETTONICO”

<b>Codice Sito</b>	RM00069_002
<b>Nome Sito</b>	TREVIGNANO PIANORUM
<b>Indirizzo</b>	VIA SETTEVENE PALO PRIMO TRONCO DA TREVIGNANO, snc
<b>Comune</b>	TREVIGNANO ROMANO
<b>Provincia</b>	ROMA
<b>Data documento</b>	11/03/2024
<b>Versione doc.</b>	01

<i>Il richiedente</i> Iliad Italia S.p.A.	<i>Il Progettista</i> Ing. Luca Rossi
--	--

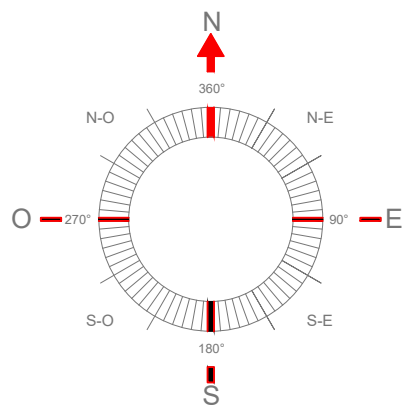
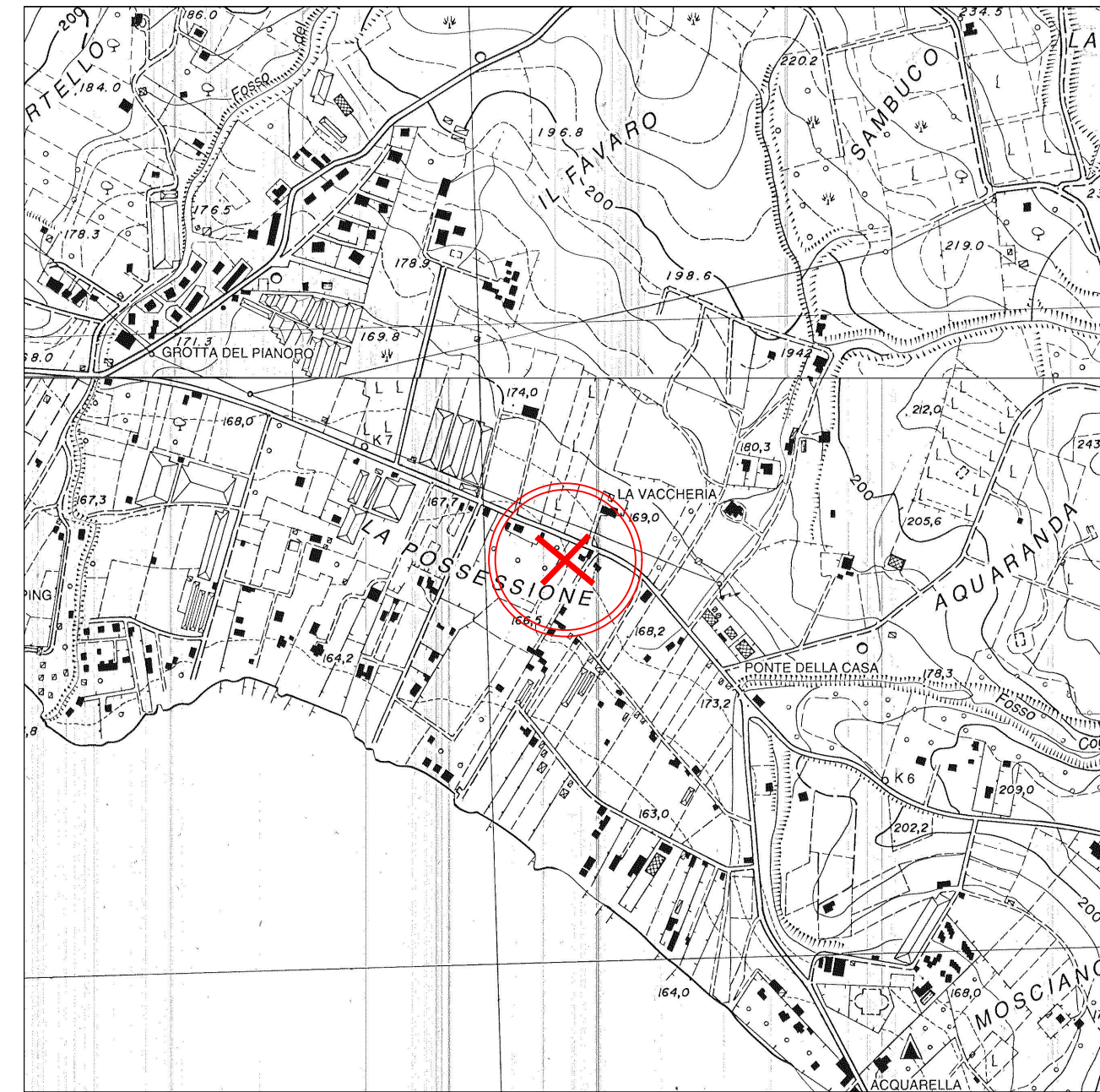

STAZIONE DI TELEFONIA CELLULARE

COMMITTENTE:



PRODOTTO DA:



K2A srls  
via Manzoni n. 84  
06135 - Perugia - PG

PER CONTO DI:



SIRTI spa  
viale Della Bella Villa, 220  
00172 - Roma - RM

PROGETTISTA:

Ing. LUCA ROSSI  
Ordine degli Ingegneri di Perugia n.A2212

NOME SITO:  
TREVIGNANO PIANORUM

COMUNE:  
TREVIGNANO  
ROMANO

CODICE:  
RM00069\_002

TAVOLA:  
ORTOFOTO - CTR

SCALA: 1:10000

QUOTE:

N. TAVOLA: 01

DATA: 09/02/2024

REV: 00

NOME FILE:

ESTRATTO CATASTALE

SCALA 1:2000



FOGLIO 10 PARTICELLA 92

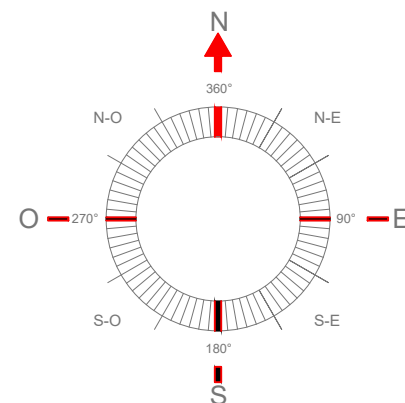

STAZIONE DI TELEFONIA CELLULARE

COMMITTENTE:



PRODOTTO DA:

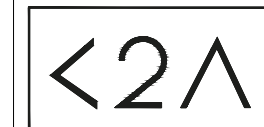

K2A srls  
via Manzoni n. 84  
06135 - Perugia - PG

PROGETTISTA:

Ing. LUCA ROSSI  
Ordine degli Ingegneri di Perugia n.A2212

PER CONTO DI:



SIRTI spa  
viale Della Bella Villa, 220  
00172 - Roma - RM

NOME SITO:  
TREVIGNANO PIANORUM

COMUNE:  
TREVIGNANO  
ROMANO

CODICE:  
RM00069\_002

TAVOLA:  
STRALCIO CATASTALE

SCALA: 1:2000

QUOTE:

N. TAVOLA: 02

DATA: 09/02/2024

REV: 00

NOME FILE:





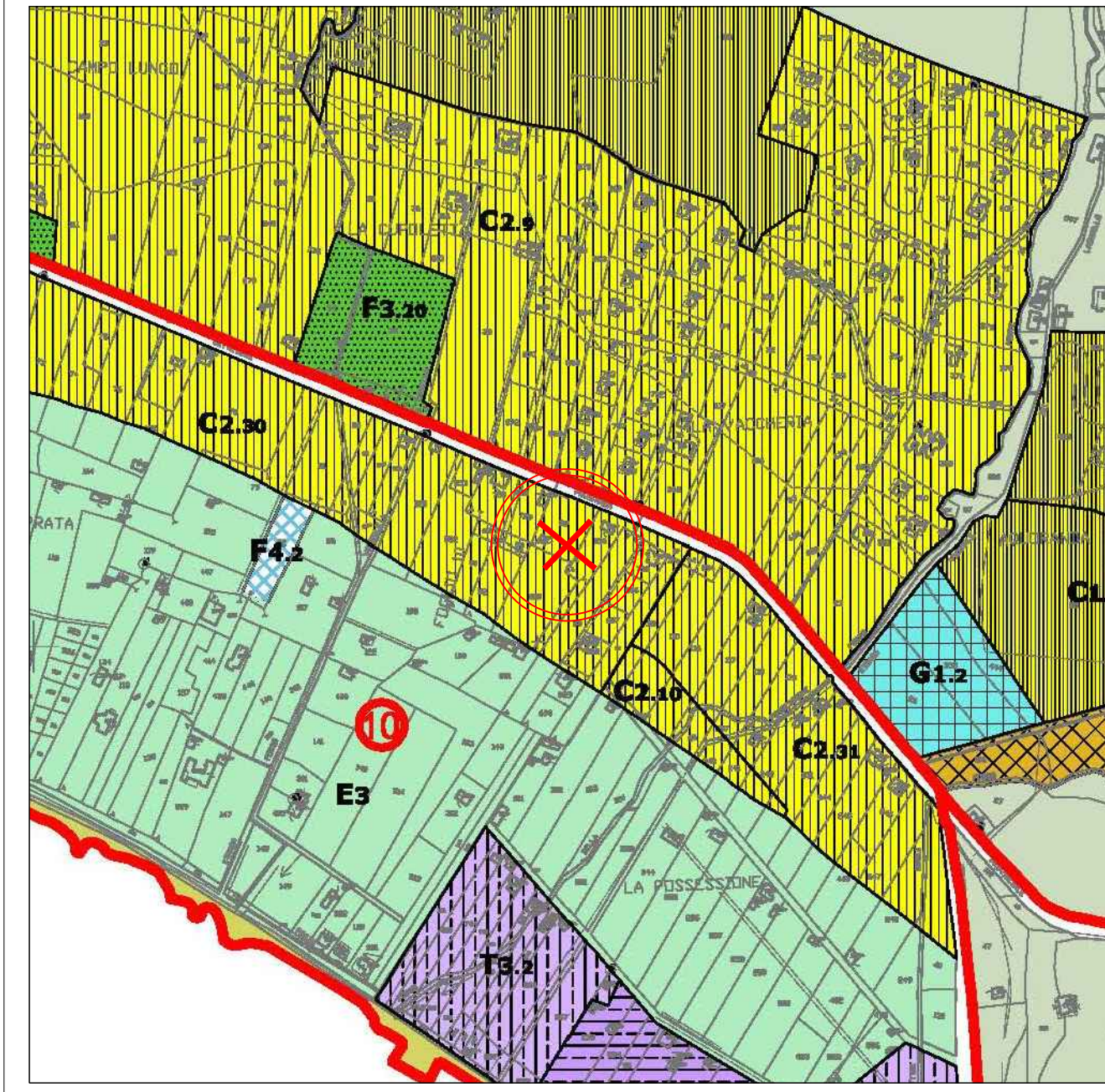

I diritti di autore sono riservati a norma di legge, ogni riproduzione anche parziale del presente elaborato deve essere autorizzata.

PRG

SCALA 1:5000

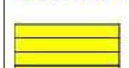

**ZONE C ( Trasformazione urbanistica di tipo residenziale )**

-  zona C1 ( Estensivo i.f.t. 0,30 mc./mq. )
-  zona C2 ( Estensivo a bassa densità i.f.t. 0,15 mc./mq. )
-  zona C3 ( Semintensivo i.f.t. 1,00 mc./mq. )
-  zona C4 ( Intensivo i.f.t. 2,50 mc./mq. )
-  zona C5 ( PEEP )
-  zona C6 ( Estensivo ai sensi dell'art. 56 L.R.38/99 )
-  Perimetro dei comprensori di attuazione unitaria

Tav. P.2b - Planimetria generale di piano su base catastale

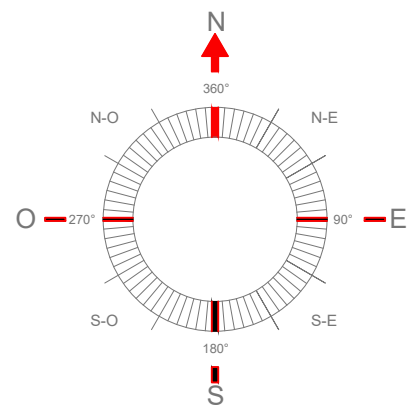

STAZIONE DI TELEFONIA CELLULARE

COMMITTENTE: 		PRODOTTO DA:  K2A srls via Manzoni n. 84 06135 - Perugia - PG		PER CONTO DI:  Sirti spa viale Della Bella Villa, 220 00172 - Roma - RM			
NOME SITO: TREVIGNANO PIANORUM		COMUNE: TREVIGNANO ROMANO		CODICE: RM00069_002		TAVOLA: PRG	
SCALA: 1:5000		QUOTE:		N. TAVOLA: 03		DATA: 09/02/2024	
REV: 00		NOME FILE:		I diritti di autore sono riservati a norma di legge, ogni riproduzione anche parziale del presente elaborato deve essere autorizzata.			

PRG

SCALA 1:10000

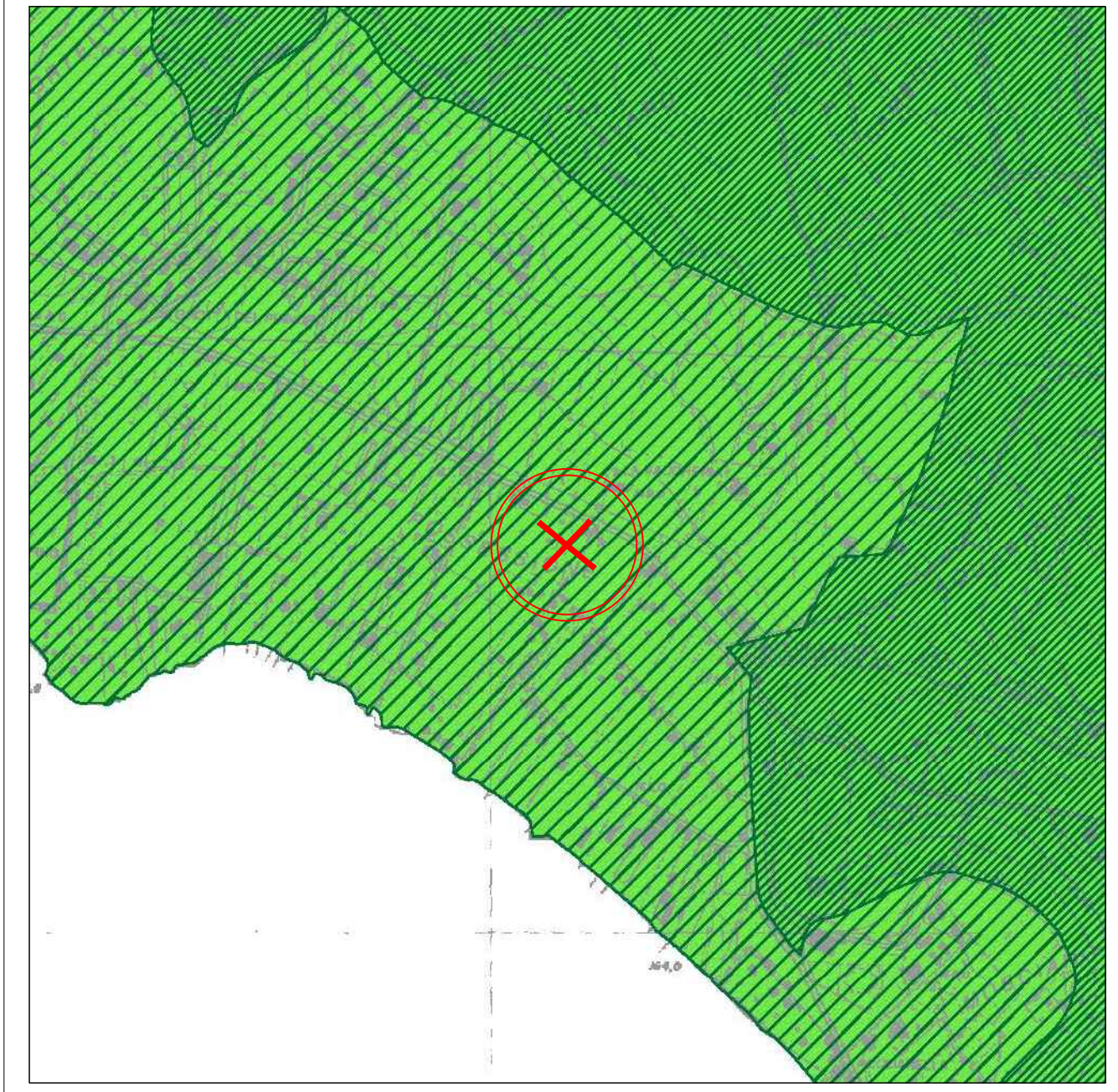

●●● confine comunale

Vincoli ex L.R 29/97 - Parco naturale  
Complesso lacuale Bracciano-Martignano

 Zona A

 Zona B

 Zone di Protezione Speciale ZPS -  
Comprensorio Bracciano Martignano

Tav. A2b - Sistema vincolistico

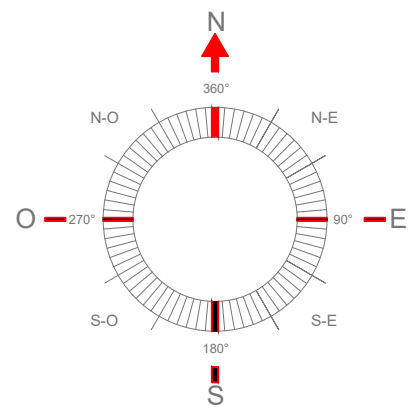

STAZIONE DI TELEFONIA CELLULARE

COMMITTENTE: 		PRODOTTO DA:  K2A srls via Manzoni n. 84 06135 - Perugia - PG		PER CONTO DI:  Sirti spa viale Della Bella Villa, 220 00172 - Roma - RM	
NOME SITO: TREVIGNANO PIANORUM		COMUNE: TREVIGNANO ROMANO		CODICE: RM00069_002	
SCALA: 1:10000		QUOTE:		TAVOLA: PRG	
DATA: 09/02/2024		REV: 00		NOME FILE: N. TAVOLA:04	

I diritti di autore sono riservati a norma di legge, ogni riproduzione anche parziale del presente elaborato deve essere autorizzata.



Sistema del Paesaggio Naturale	
	Paesaggio Naturale
	Paesaggio Naturale di Continuità
	Paesaggio Naturale Agrario
	Coste marine, lacuali e corsi d'acqua
Sistema del Paesaggio Agrario	
	Paesaggio Agrario di Rilevante Valore
	Paesaggio Agrario di Valore
	Paesaggio Agrario di Continuità
Sistema del Paesaggio Insediativo	
	Paesaggio dei Centri e Nuclei Storici con relativa fascia di rispetto
	Parchi, Ville e Giardini Storici
	Paesaggio degli Insediamenti Urbani
	Paesaggio degli Insediamenti in Evoluzione
	Paesaggio dell'Insediamento Storico Diffuso
	Reti, Infrastrutture e Servizi
	Aree di Visuale
	Punti di Visuale
	Percorsi panoramici
	Ambiti di recupero e valorizzazione paesistica
	Piani attuativi con valenza paesistica

SISTEMI ED AMBITI DEL PAESAGGIO  
PTPR approvato con DCR del Lazio n. 5 del 21 aprile 2021

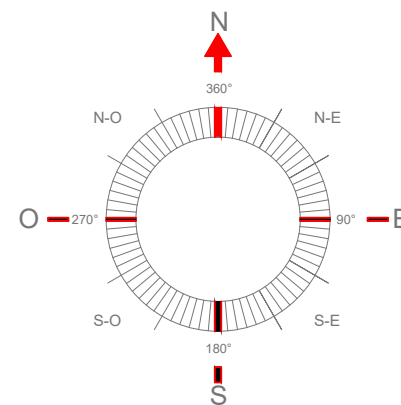

STAZIONE DI TELEFONIA CELLULARE

COMMITTENTE:



PRODOTTO DA:

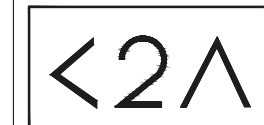

K2A srls  
via Manzoni n. 84  
06135 - Perugia - PG

PER CONTO DI:



SIRTI spa  
viale Della Bella Villa, 220  
00172 - Roma - RM

NOME SITO:  
TREVIGNANO PIANORUM

COMUNE:  
TREVIGNANO  
ROMANO

CODICE:  
RM00069\_002

TAVOLA:  
P.T.P.R. A

SCALA: 1:10000

QUOTE:

N. TAVOLA: 05

DATA: 09/02/2024

REV: 00

NOME FILE:

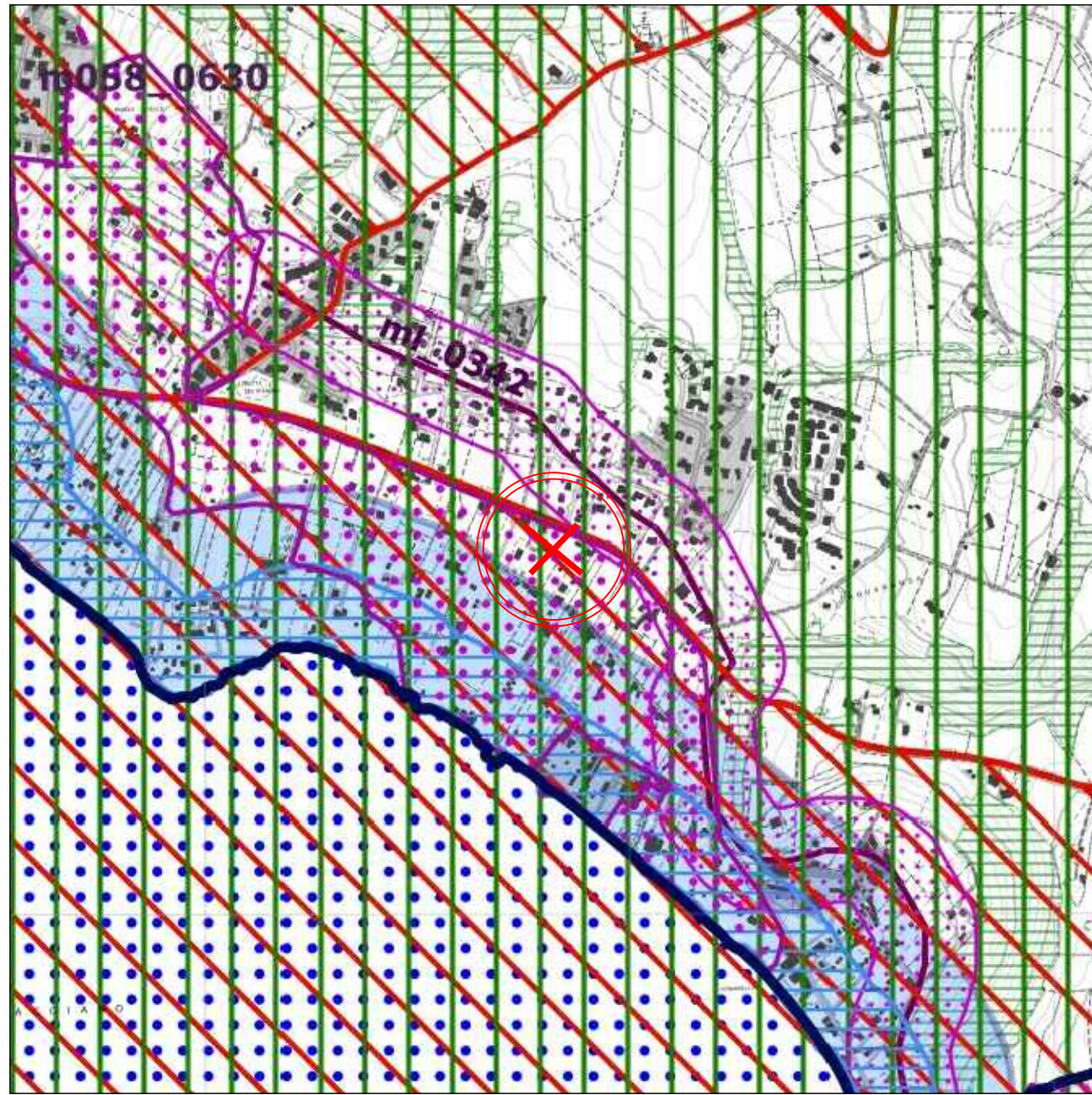

**BENI PAESAGGISTICI**  
PTPR approvato con DCR del Lazio n. 5 del 21 aprile 2021

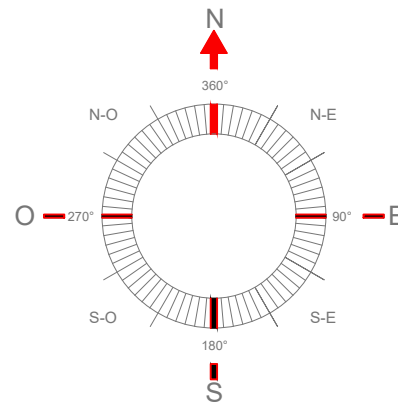

Individuazione degli immobili e delle aree di notevole interesse pubblico art. 134 co. 1 lett. a e art. 136 D.Lgs. 42/2004		
ab058_001	lett. a) e b) beni singoli naturali, geologici, ville, parchi e giardini	art. 8 NTA
cd058_001	lett. c) e d) beni d'insieme: vaste località con valore estetico tradizionale, bellezze panoramiche	art. 8 NTA
cdm058_001	lett. c) e d) beni d'insieme: vaste località per zone di interesse archeologico	art. 8 NTA
ab058_001	a: riferimento alla lettera dell'art. 136 co. 1 D.Lgs. 42/2004 058: codice ISTAT della provincia 001: numero progressivo	
Ricognizione delle aree tutelate per legge art. 134 co. 1 lett. b) e art. 142 co. 1 D.Lgs. 42/2004		
a058_001	a) protezione delle fasce costiere marittime	art. 34
b058_001	b) protezione delle coste dei laghi	art. 35
c058_001	c) protezione dei fiumi, torrenti, corsi d'acqua	art. 36
d058_001	d) protezione delle montagne sopra quota di 1.200 mt. s.l.m.	art. 37
f058_001	f) protezione dei parchi e delle riserve naturali	art. 38
g058_001	g) protezione delle aree boscate	art.39 NTA
h058_001	h) disciplina per le aree assegnate alle università agrarie e per le aree gravate da uso civico	art. 40
i058_001	i) protezione delle zone umide	art. 41
m058_001	m) protezione delle aree di interesse archeologico	art. 42
m058_001	m) protezione ambiti di interesse archeologico	art. 42
m058_001	m) protezione punti di interesse archeologico e relativa fascia di rispetto	art. 42
m058_001	m) protezione linee di interesse archeologico e relativa fascia di rispetto	art. 42
a058_001	a: riferimento alla lettera dell'art. 142 co. 1 D.Lgs. 42/2004 058: codice ISTAT della provincia 001: numero progressivo	
N.B.: le aree indicate nel co. 2 art. 142 D.Lgs. 42/2004 non sono individuate nel presente elaborato		
Individuazione del patrimonio identitario regionale art. 134 co. 1 lett. c) D.Lgs. 42/2004		
taa_001	aree agricole della campagna romana e delle bonifiche agrarie	art. 43
cs_001	insediamenti urbani storici e relativa fascia di rispetto	art. 44
tra_001	borghi dell'architettura rurale	art. 45
trp_001	beni singoli dell'architettura rurale e relativa fascia di rispetto	art. 45
tp_001	beni puntuali testimonianza dei caratteri archeologici e storici e relativa fascia di rispetto	art. 46
tl_001	beni lineari testimonianza dei caratteri archeologici e storici e relativa fascia di rispetto	art.46 NTA
tc_001	canali delle bonifiche agrarie e relative fasce di rispetto	art. 47
tg_001	beni testimonianza dei caratteri identitari regionali geomorfologici e carso ipogei e relativa fascia di rispetto	art. 48
ti_001	t...: sigla della categoria del bene identitario 001: numero progressivo	
aree urbanizzate del PTPR		
limiti comunali		

**STAZIONE DI TELEFONIA CELLULARE**

COMMITTENTE:



PRODOTTO DA:



K2A srls  
via Manzoni n. 84  
06135 - Perugia - PG

PER CONTO DI:



SIRTI spa  
viale Della Bella Villa, 220  
00172 - Roma - RM

PROGETTISTA:

Ing. LUCA ROSSI  
Ordine degli Ingegneri di Perugia n.A2212

NOME SITO:  
TREVIGNANO PIANORUM

COMUNE:  
TREVIGNANO  
ROMANO

CODICE:  
RM00069\_002

TAVOLA:  
P.T.P.R. B

SCALA: 1:10000

QUOTE:

N. TAVOLA: 06

DATA: 09/02/2024

REV: 00

NOME FILE:

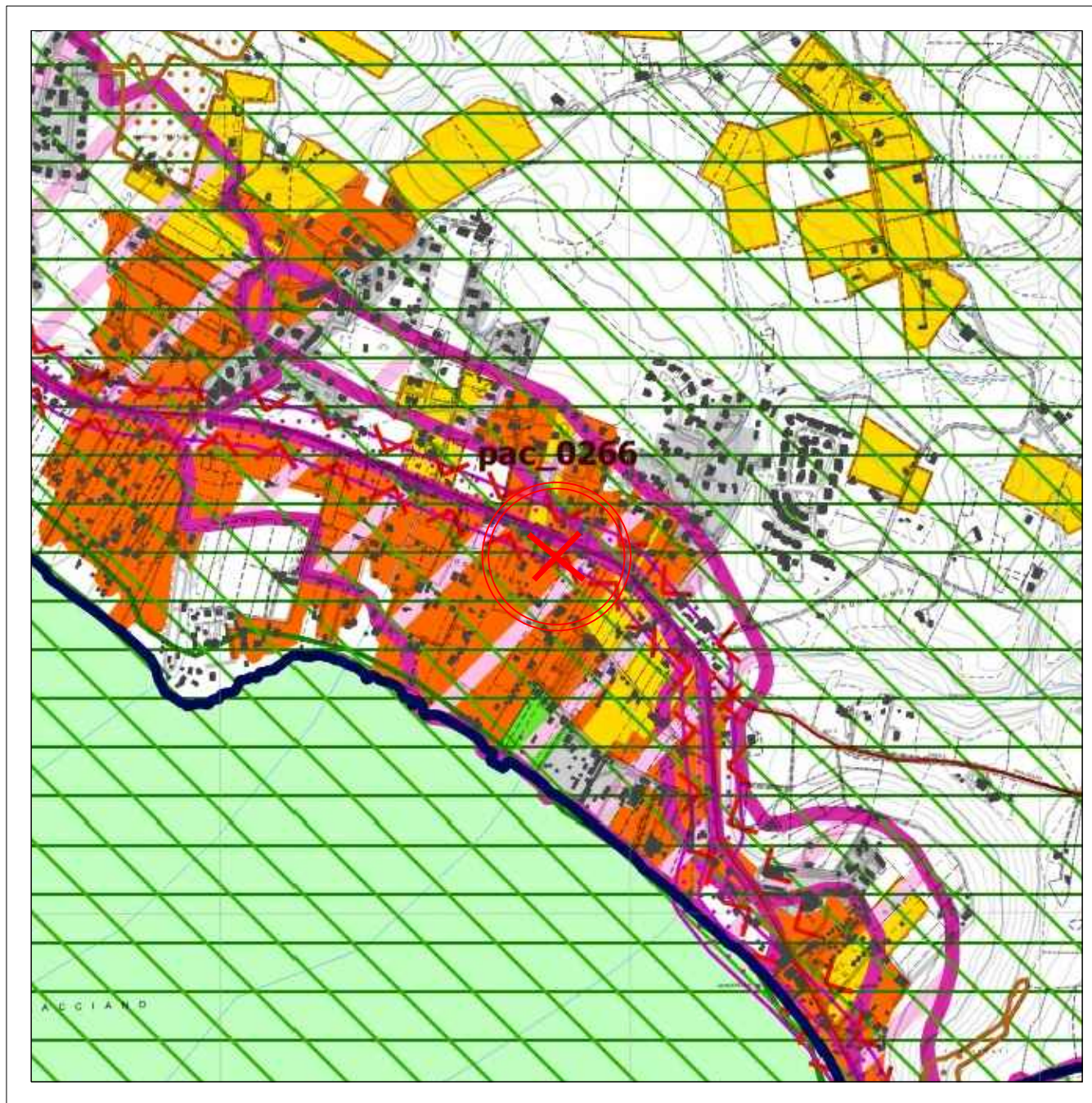

BENI DEL PATRIMONIO NATURALE E CULTURALE  
PTPR approvato con DCR del Lazio n. 5 del 21 aprile 2021

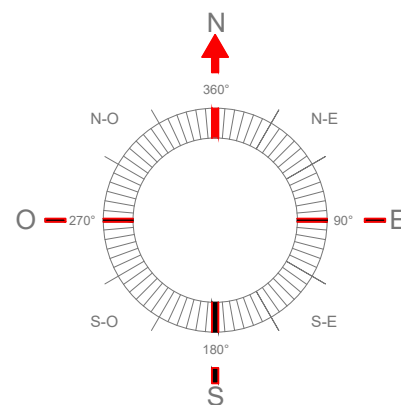

Beni del Patrimonio Naturale		
sic_001	Zone a conservazione speciale Siti di interesse comunitario	
sin_001	Zone a conservazione speciale Siti di interesse nazionale	Direzione Comunitaria 9243/CEE (Piani) 10/2000
slr_001	Zone a conservazione speciale Siti di interesse regionale	
zps_001	Zone a protezione speciale (Conservazione uccelli selvatici)	Direzione Comunitaria 794/93/CEE DCR 21/48 del 19/02/1999 DGR 651 del 19/02/2005
apr_001	Ambiti di protezione delle attività venatorie (APV Bandite, ZAC, Z.R.C. FC)	L.R. 82/05/1995 n. 17 DCR 29/07/1998 n. 450
of_001	Oasi faunistiche incluse nell'elenco ufficiale delle Aree Protette	Conferenza Stato-Regioni Delibera 29/07/2006 - 5° agosto 2003
zci_001	Zone a conservazione indiretta	
sp_001	Schema del Piano Regionale dei Parchi Aree	Art. 46 L.R. 28/1/1997 DGR 11/746/1997 DGR 11/04/2002
sp_001	Schema del Piano Regionale dei Parchi Particelli	
ck_001	Pascoli, rocce aeree nude (Carta dell'Uso del Suolo)	Carta dell'Uso del Suolo (1999)
	Reticolo idrografico	Intesa Stato-Regioni CTR 11/0/2000
geo_001	Geositi (ambiti geologici e geomorfologici) Aree	Direzione Regionale Culturale
geo_001	Geositi (ambiti geologici e geomorfologici) Particelli	
bnl_001	Filari alberature	

Beni del Patrimonio Culturale		
bpe_001	Beni della Lista del patrimonio mondiale dell'UNESCO (siti culturali)	Convenzione di Parigi 1972 Legge di ratifica 184 del 05/04/1977
ara_001	Beni del patrimonio archeologico Aree	Art. 10 DLgs 43/2004
arp_001	Beni del patrimonio archeologico Particelli - fascia di rispetto 100 mt.	
ca_001	Centri antichi, necropoli, abitati	"Forma Urbis" Istituto Nazionale di Topografia Antica dell'Università di Roma "Carta Archeologica" - Prof. Giuseppe Lugli
va_001	Viabilità antica Fascia di rispetto 50 mt.	
sam_001	Beni del patrimonio monumentale storico e architettonico Aree	Art. 10 DLgs 43/2004
spm_001	Beni del patrimonio monumentale storico e architettonico Particelli - fascia di rispetto 100 mt.	
px_001	Parchi, giardini e ville storiche	Art. 15 L.R. 24/1/1998 Art. 69 co. 2 L.R. 38/1/1999
vs_001	Viabilità e infrastrutture storiche	Art. 60 co. 2 L.R. 38/1/1999
sac_001	Beni areali	Art. 60 co. 2 L.R. 38/1/1999 L.R. 68/1/983
spc_001	Beni puntuali Fascia di rispetto 100 mt.	
cc_001	Beni areali	
cc_001	Beni puntuali Fascia di rispetto 100 mt.	
lc_001	Beni lineari Fascia di rispetto 100 mt.	Carta dell'Uso del Suolo (1999)
cp_001	Viabilità di grande comunicazione	
ca_001	Ferrovie	L.R. 27 del 28/1/2001
cl_001	Grandi infrastrutture (aeroporci, porti e centri intermodali)	
	Tessuto urbano	
	Aree ricreative interne al tessuto urbano (parchi urbani, aree sportive, campi, ecc.)	Carta dell'Uso del Suolo (1999)

Ambiti prioritari per i progetti di conservazione, recupero, riqualificazione, gestione e valorizzazione del paesaggio regionale			
Art. 143 DLgs 42/2004			
		Punti di vista	Art. 31 bis e 16 L.R. 24/1/1998
		Percorsi panoramici	
pac_001	AREA A CONSERVARE	Parchi archeologici e culturali	Art. 31 bis L.R. 24/1/1998
		Sistema agrario a carattere permanente	Art. 31 bis e 3 bis L.R. 24/1/1998
	AREA A RECUPERARE	Aree con fenomeni di frazionamenti fondiari e processi insediativi diffusi	Art. 31 bis e 16 L.R. 24/1/1998
		Discariche, depositi, cave	

STAZIONE DI TELEFONIA CELLULARE

COMMITTENTE:



PRODOTTO DA:



K2A srls  
via Manzoni n. 84  
06135 - Perugia - PG

PER CONTO DI:



SIRTI spa  
viale Della Bella Villa, 220  
00172 - Roma - RM

PROGETTISTA:  
Ing. LUCA ROSSI  
Ordine degli Ingegneri di Perugia n.A2212

NOME SITO:  
TREVIGNANO PIANORUM

COMUNE:  
TREVIGNANO ROMANO

CODICE:  
RM00069\_002

TAVOLA:  
P.T.P.R. C

SCALA: 1:10000

QUOTE:

N. TAVOLA: 07

DATA: 09/02/2024

REV: 00

NOME FILE:

I diritti di autore sono riservati a norma di legge, ogni riproduzione anche parziale del presente elaborato deve essere autorizzata.



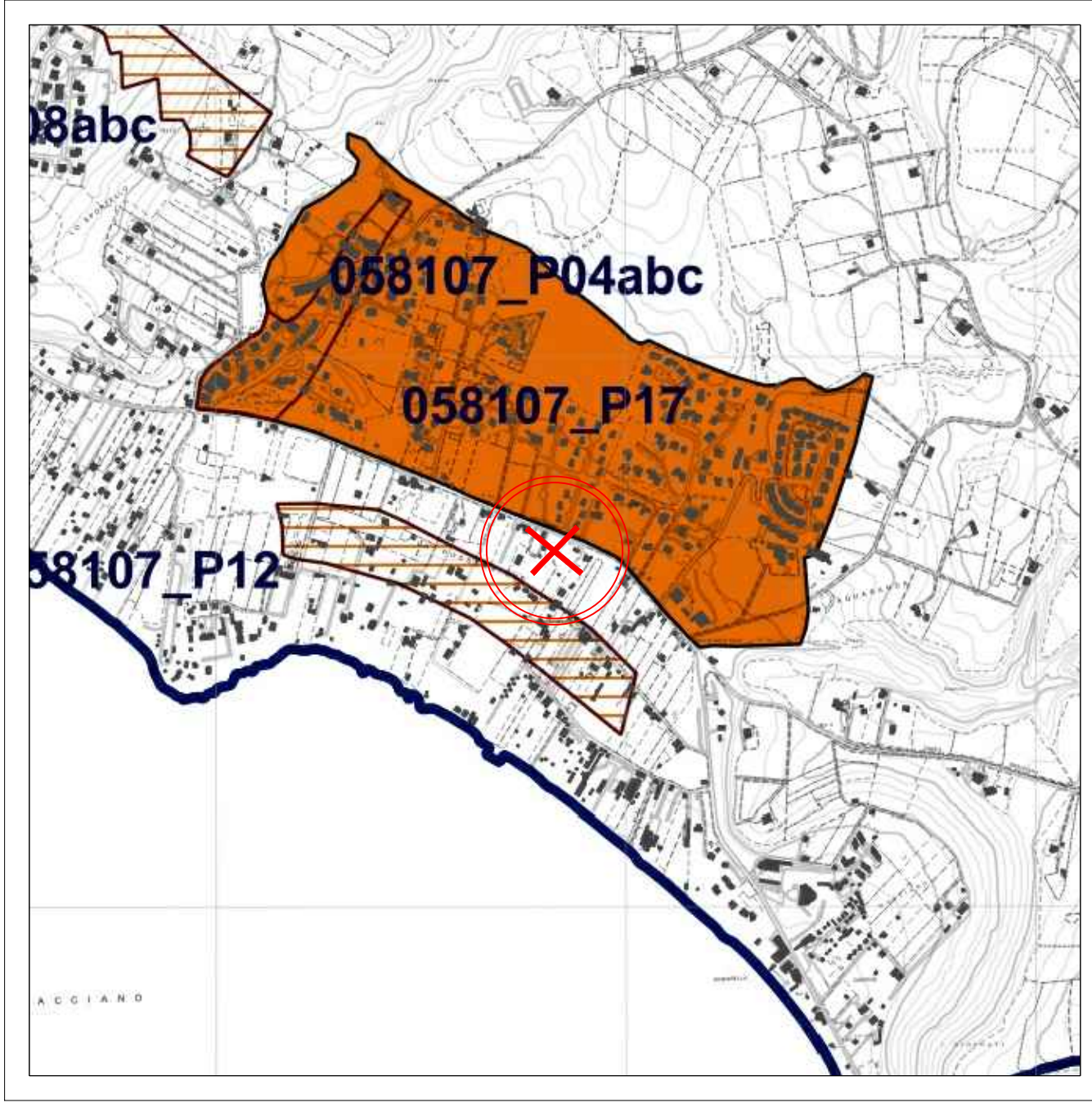

	accolta - parzialmente accolta, con prescrizione
	accolta - parzialmente accolta, senza prescrizione

RECEPIMENTO DELLE PROPOSTE COMUNALI DI MODIFICA DEI PTP ACCOLTE, PARZIALEMNTE ACCOLTE E PRESCRIZIONI PTPR approvato con DCR del Lazio n. 5 del 21 aprile 2021

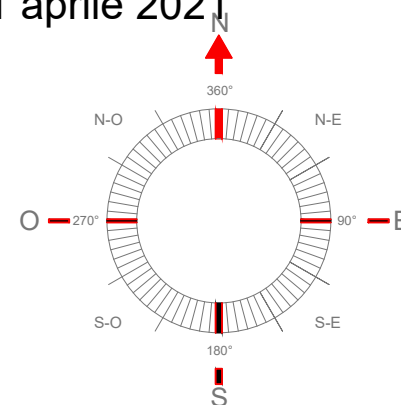

STAZIONE DI TELEFONIA CELLULARE

COMMITTENTE:



PRODOTTO DA:

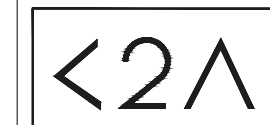

K2A srls  
via Manzoni n. 84  
06135 - Perugia - PG

PROGETTISTA:

Ing. LUCA ROSSI  
Ordine degli Ingegneri di Perugia n.A2212

PER CONTO DI:



SIRTI spa  
viale Della Bella Villa, 220  
00172 - Roma - RM

NOME SITO:  
TREVIGNANO PIANORUM

COMUNE:  
TREVIGNANO ROMANO

CODICE:  
RM00069\_002

TAVOLA:  
P.T.P.R. D

SCALA: 1:10000

QUOTE:

N. TAVOLA: 07.1

DATA: 09/02/2024

REV: 00

NOME FILE:

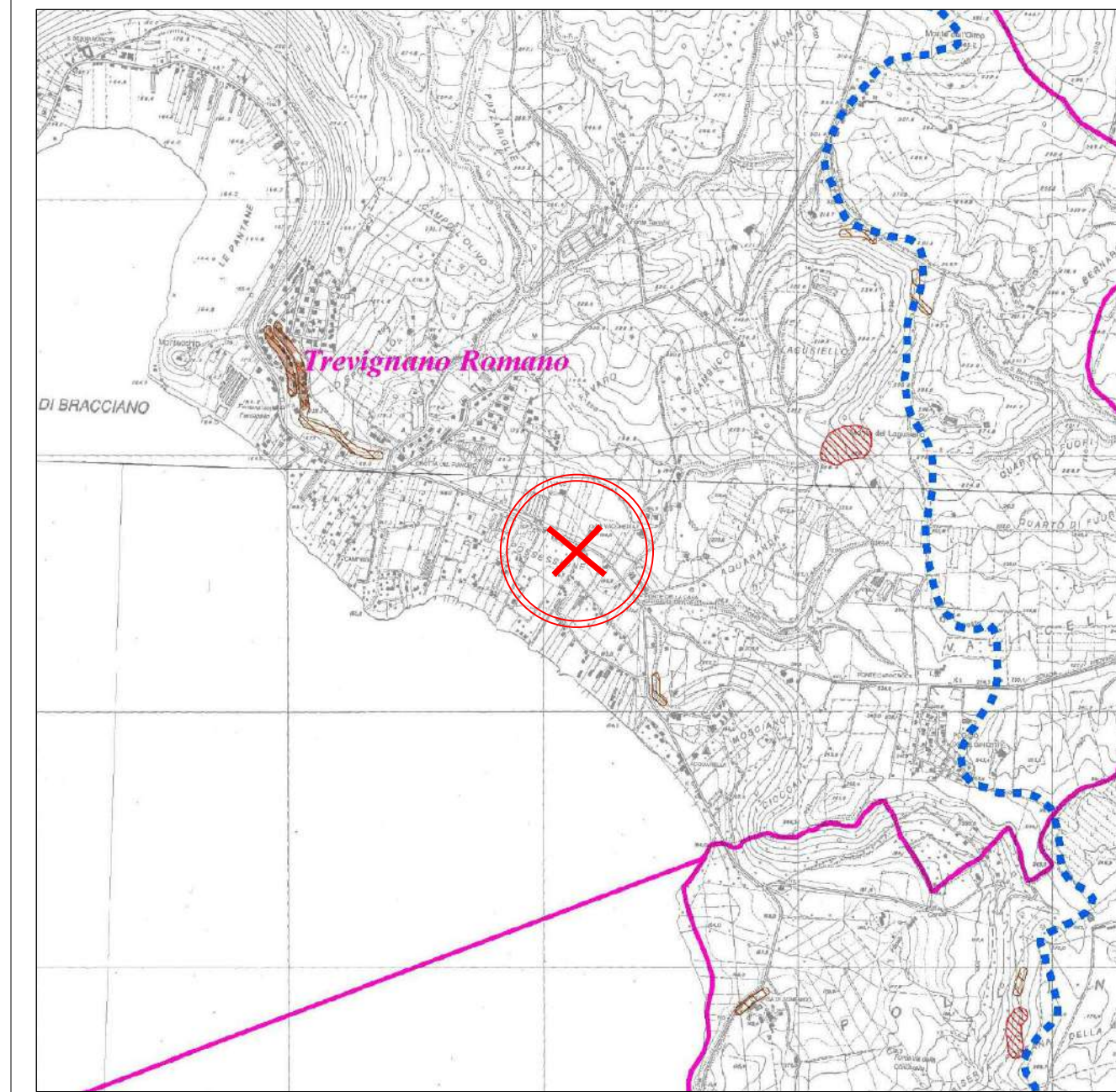

<p><b>AREE SOTTOPOSTE A TUTELA PER PERICOLO D'INONDAZIONE</b> (artt. 7 - 23 - 24 - 25 - 26)</p> <ul style="list-style-type: none"> <li>Aree a Pericolo A1 (c. 2 art. 7 e art. 23)</li> <li>Aree a Pericolo A2 (c. 2 art. 7 e art. 23 bis)</li> <li>Aree a Pericolo B1 (c. 2 art. 7 e art. 24)</li> <li>Aree a Pericolo B2 (c. 2 art. 7 e art. 25)</li> <li>Aree a Pericolo C (c. 2 art. 7 e art. 26)</li> <li>Ambiti territoriali caratterizzati, allo stato delle conoscenze disponibili, dall'assenza di elementi documentali tali da consentire la definizione della pericolosità</li> </ul>	<p><b>AREE DI ATTENZIONE PER PERICOLO DI FRANA E D'INONDAZIONE</b> (artt. 9 - 19 - 27)</p> <ul style="list-style-type: none"> <li>Aree di Attenzione Geomorfologica (artt. 9 e 19)</li> <li>Aree di Attenzione Idraulica (artt. 9 e 27)</li> <li>Aree di Attenzione per presenza di cavità naturali o artificiali soggette a crolli</li> <li>Corsi d'acqua principali classificati pubblici con D.G.R. n° 452 del 01/04/05 (artt. 9 e 27)</li> <li>Altri corsi d'acqua principali (artt. 9 e 27)</li> </ul>
<p><b>AREE SOTTOPOSTE A TUTELA PER PERICOLO DI FRANA</b> (artt. 6 - 16 - 17 - 18)</p> <ul style="list-style-type: none"> <li>Aree a Pericolo A (c. 2 art. 6 e art. 16)</li> <li>Aree a Pericolo B (c. 2 art. 6 e art. 17)</li> <li>Aree a Pericolo C (c. 2 art. 6 e art. 18)</li> <li>Ambiti territoriali caratterizzati, allo stato delle conoscenze disponibili, dall'assenza di elementi documentali tali da consentire la definizione della pericolosità</li> </ul>	<p><b>LIMITI AMMINISTRATIVI</b></p> <ul style="list-style-type: none"> <li>Limite ex Autorità dei Bacini Regionali</li> <li>Limiti Comunali</li> <li>Limite Regionale</li> </ul>

**AREA NON CARATTERIZZATA**

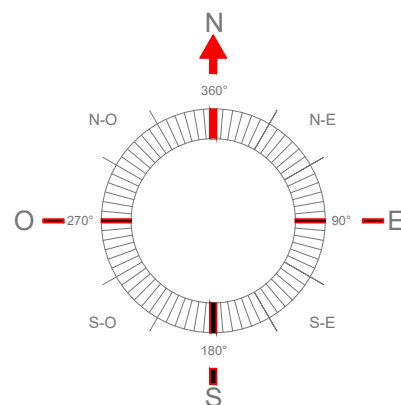

**STAZIONE DI TELEFONIA CELLULARE**

<p>COMMITTENTE:</p>	<p>PRODOTTO DA:</p> <p>K2A srls via Manzoni n. 84 06135 - Perugia - PG</p>	<p>PER CONTO DI:</p> <p>SIRTI spa viale Della Bella Villa, 220 00172 - Roma - RM</p>	
<p>NOME SITO: TREVIGNANO PIANORUM</p>	<p>COMUNE: TREVIGNANO ROMANO</p>	<p>CODICE: RM00069_002</p>	<p>TAVOLA: PAI LAZIO</p>
<p>SCALA: 1:25000</p>	<p>QUOTE:</p>	<p>N. TAVOLA: 07.2</p>	
<p>DATA: 09/02/2024</p>	<p>REV: 00</p>	<p>NOME FILE:</p>	

I diritti di autore sono riservati a norma di legge, ogni riproduzione anche parziale del presente elaborato deve essere autorizzata.

PARCO NATURALE REGIONALE DI BRACCIANO E MARTIGNANO

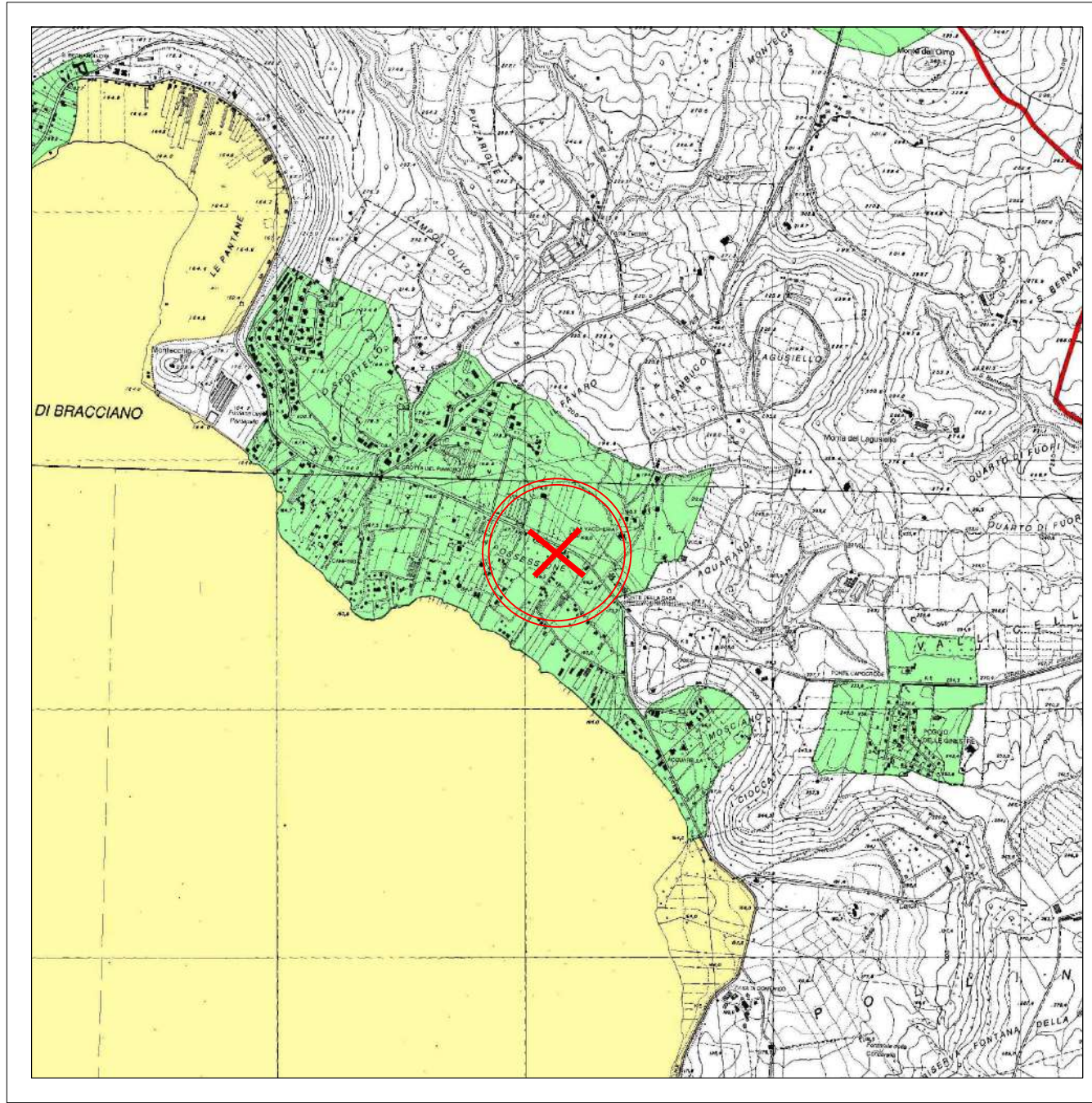

Confini del parco  
 Zone a e b  
     zona a  
 zona b  
 Zps  
 Compr. Bracciano-Martignano  
 Compr. Tolfetano-Cerite-Manziate  
 Sic  
 Caldara di Manziana  
 Faggete di Monte Raschio e Oriolo  
 Lago di Bracciano

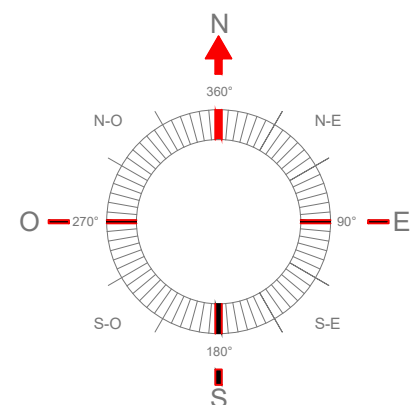

STAZIONE DI TELEFONIA CELLULARE

COMMITTENTE: 		PRODOTTO DA:  K2A srls via Manzoni n. 84 06135 - Perugia - PG		PER CONTO DI:  Sirti spa viale Della Bella Villa, 220 00172 - Roma - RM	
NOME SITO: TREVIGNANO PIANORUM		COMUNE: TREVIGNANO ROMANO		CODICE: RM00069_002	
SCALA: 1:25000		QUOTE:		TAVOLA: PARCO NATURALE REGIONALE DI BRACCIANO A MARTIGNANO N. TAVOLA: 07.3	
DATA: 09/02/2024		REV: 00		NOME FILE:	



I diritti di autore sono riservati a norma di legge, ogni riproduzione anche parziale del presente elaborato deve essere autorizzata.

PIANTA - STATO ATTUALE

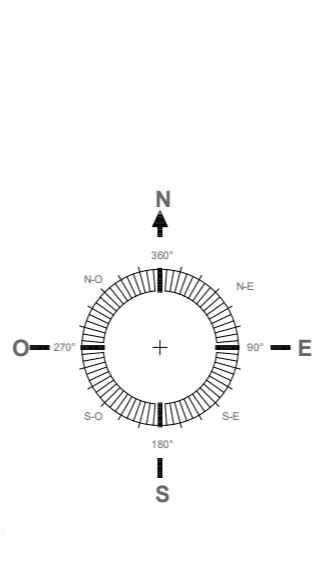
Scala 1:500



STAZIONE DI TELEFONIA CELLULARE

COMMITTENTE: 		PRODOTTO DA:  K2A srls Via Manzoni n.84 06135 - Perugia - PG		PER CONTO DI:  Sirti Telco Infrastructures	
NOME SITO: TREVIGNANO PIANORUM		PROGETTISTA: Ing. LUCA ROSSI Ordine degli Ingegneri di Perugia n.A2212		SIRTI spa Viale Della Bella Villa, 220 00172 - Roma - RM	
SCALA: 1:500		COMUNE: TREVIGNANO ROMANO		CODICE: RM00069_002	
DATA: 09/02/2024		TAVOLA: PIANTA STATO ATTUALE		N. TAVOLA: 08	
REV: 00		NOME FILE:			

I diritti di autore sono riservati a norma di legge, ogni riproduzione anche parziale del presente elaborato deve essere autorizzata

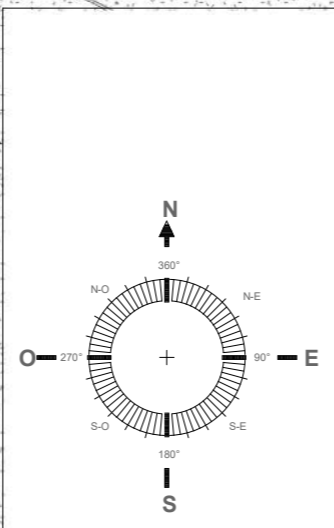
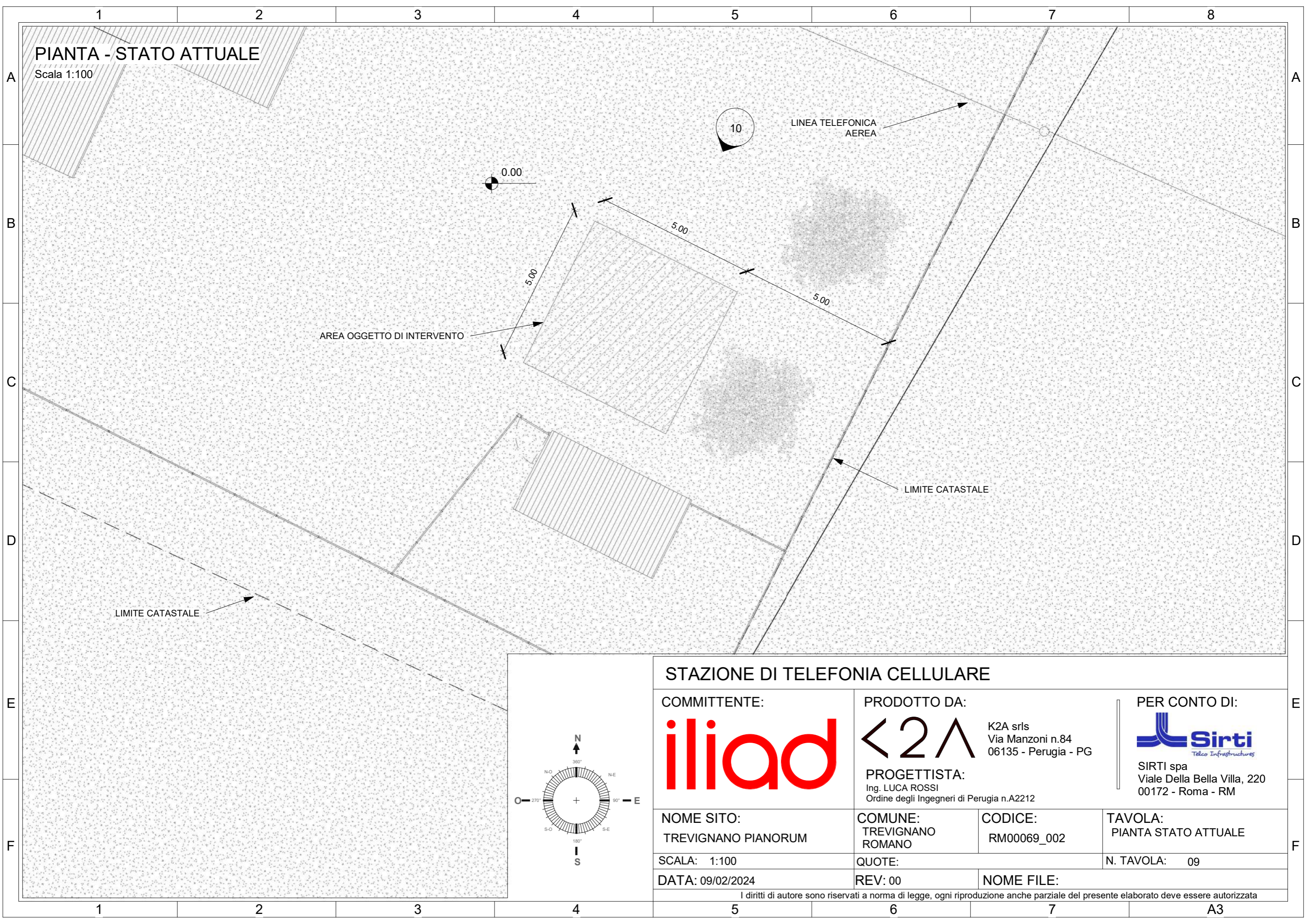

**STAZIONE DI TELEFONIA CELLULARE**

<b>COMMITTENTE:</b> 		<b>PRODOTTO DA:</b>  K2A srls Via Manzoni n.84 06135 - Perugia - PG		<b>PER CONTO DI:</b>  Sirti Telco Infrastructures	
<b>PROGETTISTA:</b> Ing. LUCA ROSSI Ordine degli Ingegneri di Perugia n.A2212		<b>SIRTI spa</b> Viale Della Bella Villa, 220 00172 - Roma - RM			
<b>NOME SITO:</b> TREVIGNANO PIANORUM		<b>COMUNE:</b> TREVIGNANO ROMANO	<b>CODICE:</b> RM00069_002	<b>TAVOLA:</b> PIANTA STATO ATTUALE	
<b>SCALA:</b> 1:100		<b>QUOTE:</b>		<b>N. TAVOLA:</b> 09	
<b>DATA:</b> 09/02/2024		<b>REV:</b> 00	<b>NOME FILE:</b>		

I diritti di autore sono riservati a norma di legge, ogni riproduzione anche parziale del presente elaborato deve essere autorizzata

# PROSPETTO A - STATO ATTUALE

Scala 1:100

AREA OGGETTO DI INTERVENTO

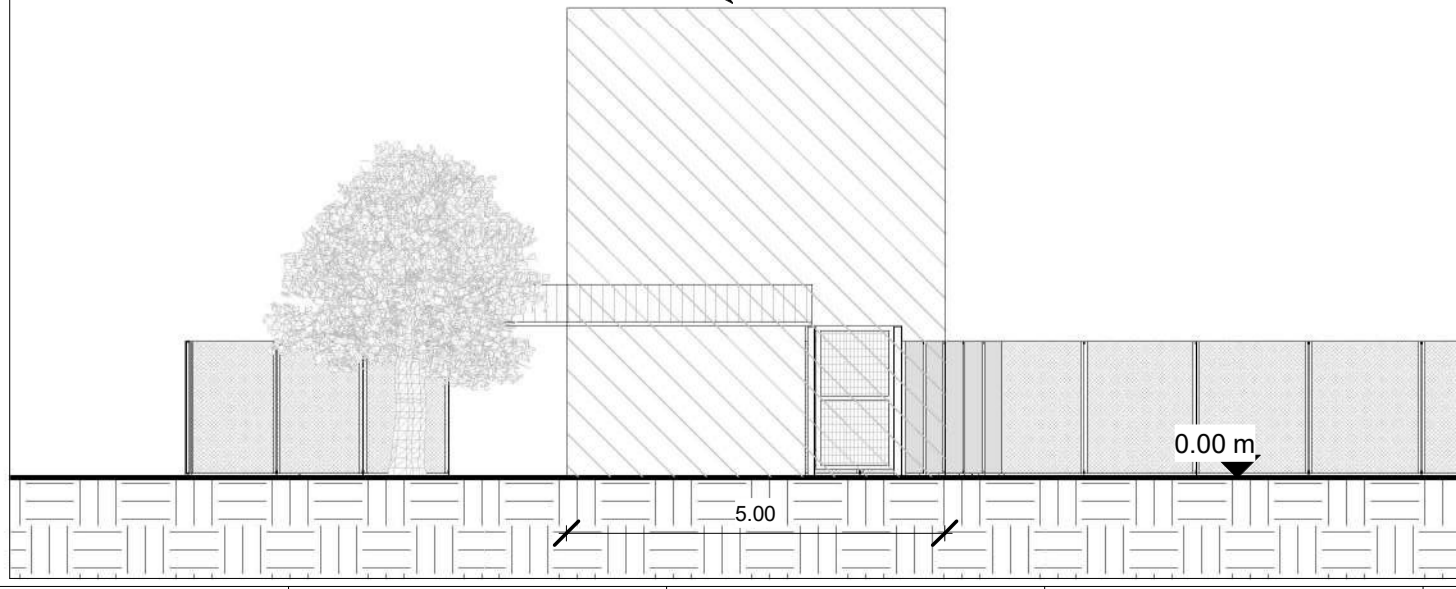

## STAZIONE DI TELEFONIA CELLULARE

COMMITTENTE:

**iliad**

PRODOTTO DA:

**<2^**

PER CONTO DI:

**Sirti**  
Teleco Infrastruttura

SIRTI spa  
Viale Della Bella Villa, 220  
00172 - Roma - RM

NOME SITO:

TREVIGNANO PIANORUM

COMUNE:

TREVIGNANO ROMANO

TAVOLA:

VISTA A-STATO ATTUALE

SCALA: 1:100

QUOTE:

N. TAVOLA: 10

DATA: 09/02/2024

REV: 00

NOME FILE:

I diritti di autore sono riservati a norma di legge, ogni riproduzione anche parziale elaborato deve essere autorizzata

8

7

6

5

4

3

2

1

A

B

C

D

E

F

A3

7

6

5

4

3

2

1

# PIANTA - PROGETTO

Scala 1:500

Via Settevene Palo Primo Tronco da Trevignano

CONCHIGLIA ENEL  
IN PROGETTO

AREA OGGETTO DI INTERVENTO

IPOJETICO PERCORSO  
INTERRATO PER ADDUZIONI

## ANTENNE ILIAD

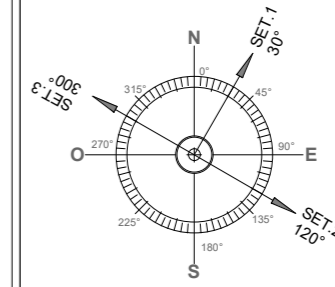

## PARABOLE ILIAD

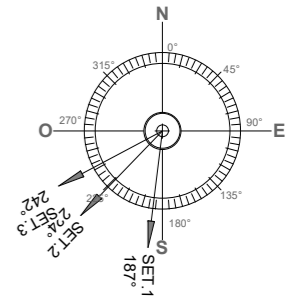

### ANTENNE ILIAD POST OPERAM

SETTORE	ORIENT. (°)	H.A. (m)	B.A. (m)
1	30°	2.00	28.00
2	120°	2.00	28.00
3	300°	2.00	28.00

### PARABOLE ILIAD POST OPERAM

SETTORE	ORIENT. (°)	DIAM. (m)	C.P. (m)
1	187°	0.60	27.00
2	224°	0.60	27.00
3	242°	0.60	27.00

## STAZIONE DI TELEFONIA CELLULARE

COMMITTENTE:

**iliad**

PRODOTTO DA:

**<2A**

K2A srls  
Via Manzoni n.84  
06135 - Perugia - PG

PROGETTISTA:

Ing. LUCA ROSSI  
Ordine degli Ingegneri di Perugia n.A2212

PER CONTO DI:

**Sirti**  
Telco Infrastructures

SIRTI spa  
Viale Della Bella Villa, 220  
00172 - Roma - RM

NOME SITO:

TREVIGNANO PIANORUM

COMUNE:

TREVIGNANO  
ROMANO

CODICE:

RM00069\_002

TAVOLA:

PIANTA STATO DI PROGETTO

SCALA: 1:500

QUOTE:

N. TAVOLA: 11

DATA: 09/02/2024

REV: 00

NOME FILE:

I diritti di autore sono riservati a norma di legge, ogni riproduzione anche parziale del presente elaborato deve essere autorizzata

A3

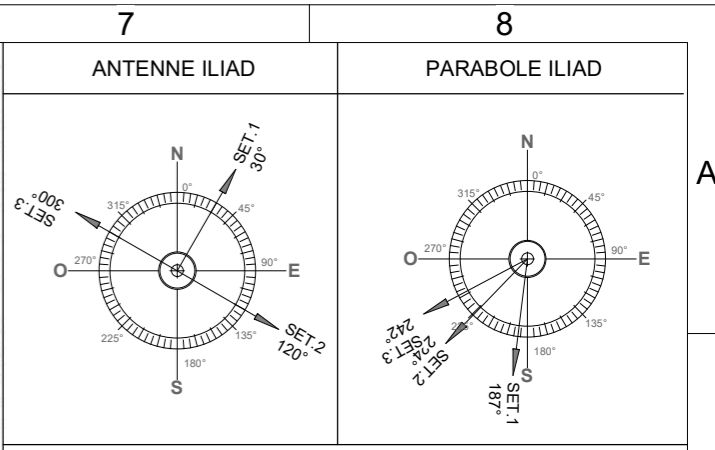
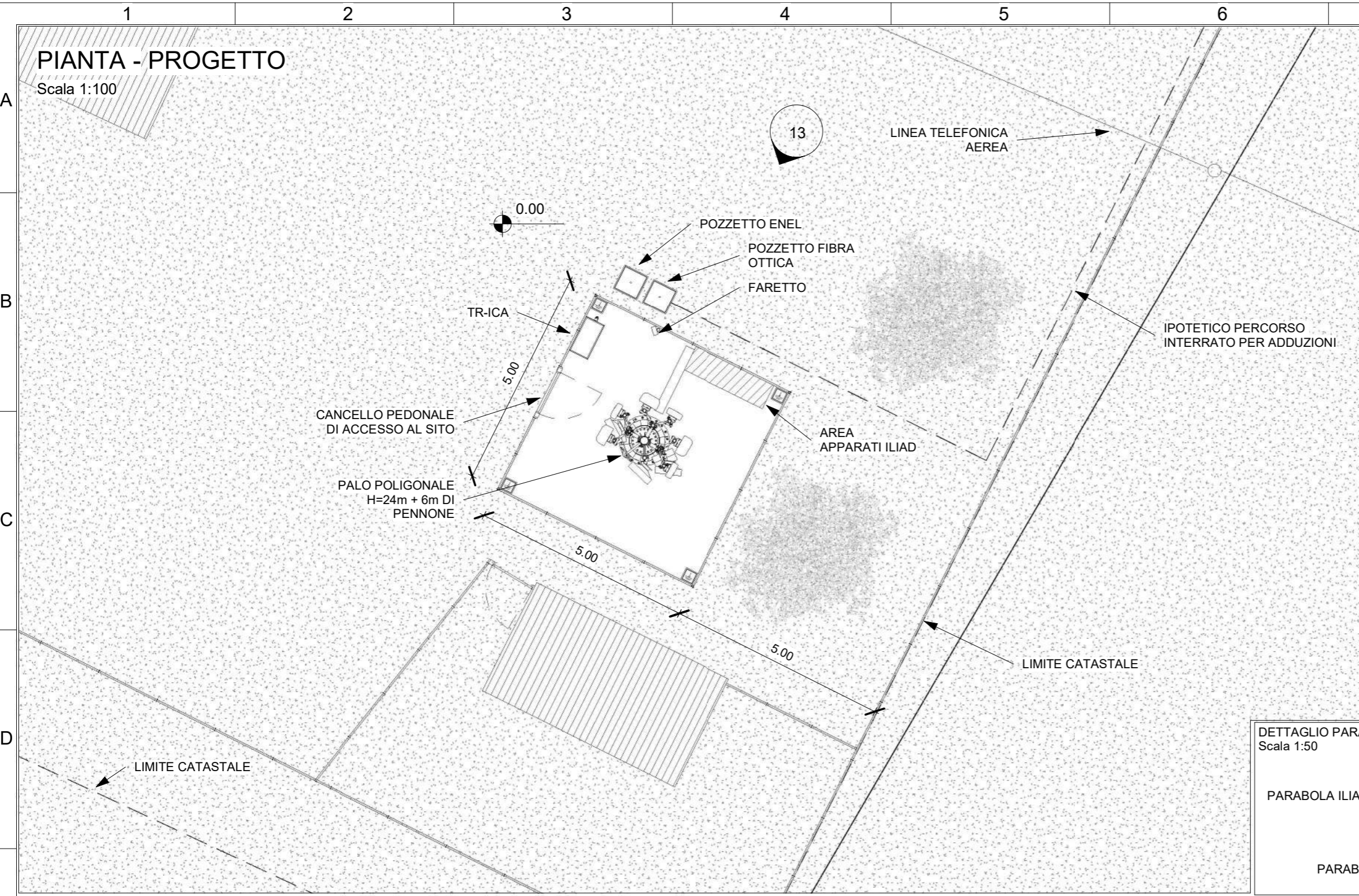

**ANTENNE ILIAD POST OPERAM**

SETTORE	ORIENT. (°)	H.A. (m)	B.A. (m)
1	30°	2.00	28.00
2	120°	2.00	28.00
3	300°	2.00	28.00

**PARABOLE ILIAD POST OPERAM**

SETTORE	ORIENT. (°)	DIAM. (m)	C.P. (m)
1	187°	0.60	27.00
2	224°	0.60	27.00
3	242°	0.60	27.00

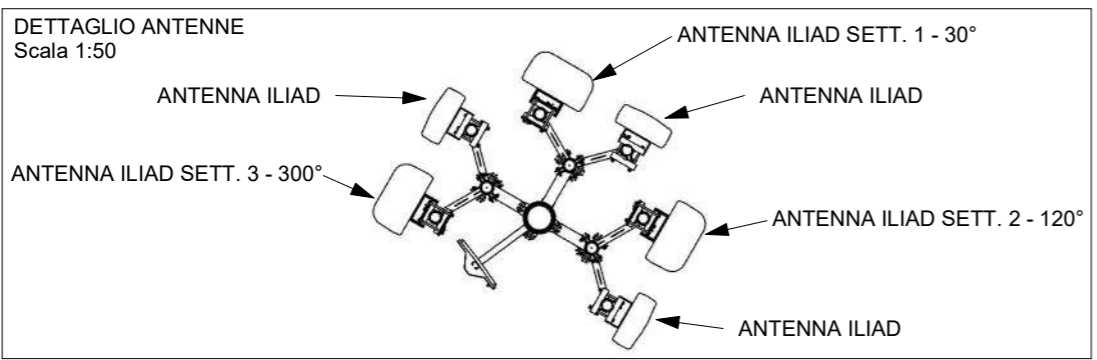
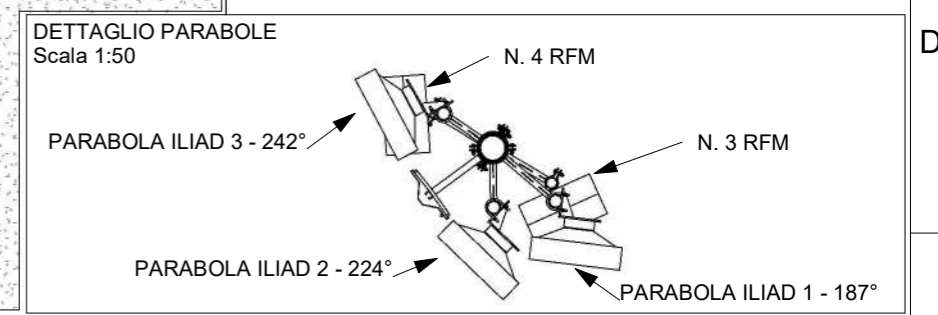

**STAZIONE DI TELEFONIA CELLULARE**

<b>COMMITTENTE:</b> 		<b>PRODOTTO DA:</b> K2A srls Via Manzoni n.84 06135 - Perugia - PG		<b>PER CONTO DI:</b> Sirti Sirti spa Viale Della Bella Villa, 220 00172 - Roma - RM	
<b>NOME SITO:</b> TREVIGNANO PIANORUM		<b>COMUNE:</b> TREVIGNANO ROMANO		<b>CODICE:</b> RM00069_002	
<b>SCALA:</b> 1:50 1:100		<b>QUOTE:</b>		<b>TAVOLA:</b> PIANTA STATO DI PROGETTO	
<b>DATA:</b> 09/02/2024		<b>REV:</b> 00		<b>NOME FILE:</b>	

I diritti di autore sono riservati a norma di legge, ogni riproduzione anche parziale del presente elaborato deve essere autorizzata



# PROSPETTO A - STATO DI PROGETTO

Scala 1:100

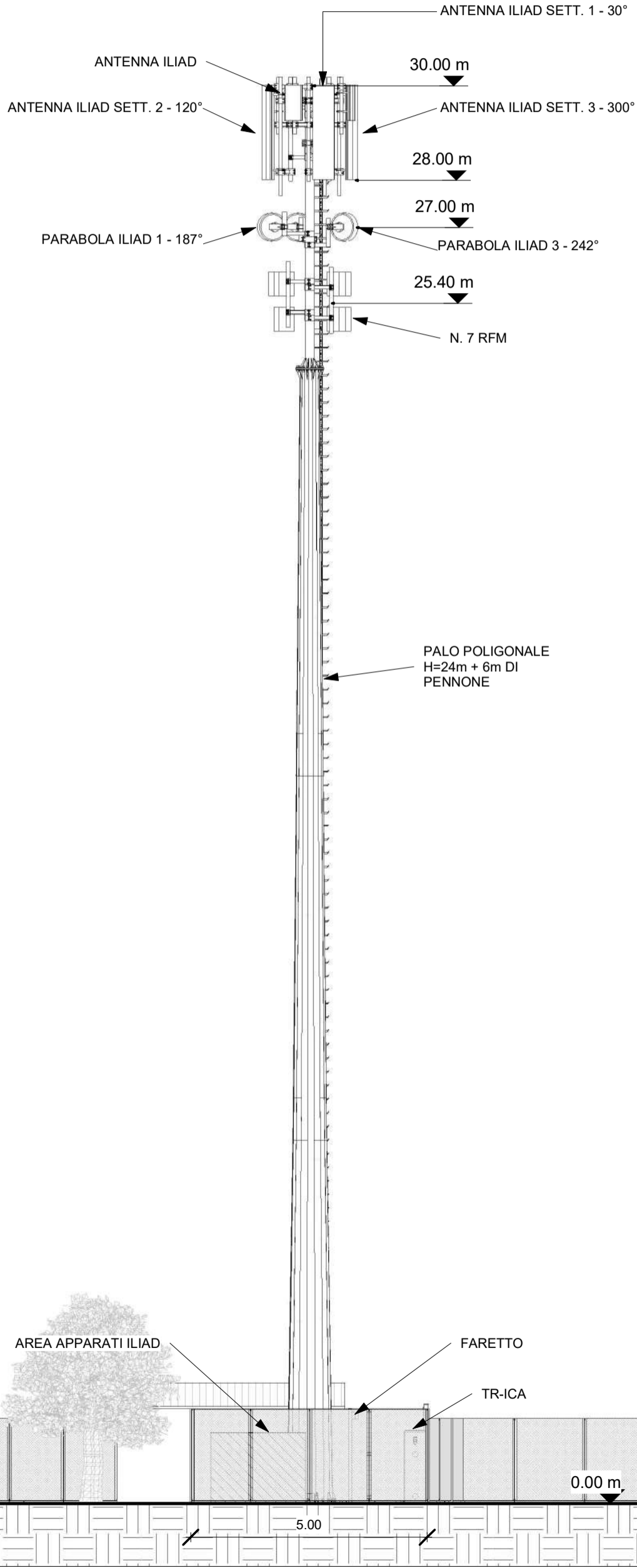

## STAZIONE DI TELEFONIA CELLULARE

COMMITTENTE:



PRODOTTO DA:



K2A srls  
Via Manzoni n.84  
06135 - Perugia - PG

PER CONTO DI:



SIRTI spa  
Viale Della Bella Villa, 220  
00172 - Roma - RM

NOME SITO:

TREVIGNANO PIANORUM

COMUNE:

TREVIGNANO ROMANO

TAVOLA:

VISTA A-STATO DI PROGETTO

SCALA: 1:100

QUOTE:

N. TAVOLA: 13

DATA: 09/02/2024

REV: 00

NOME FILE:

ANTENNE ILIAD POST OPERAM			
SETTORE	ORIENT. (°)	H.A. (m)	B.A. (m)
1	30°	2.00	28.00
2	120°	2.00	28.00
3	300°	2.00	28.00

PARABOLE ILIAD POST OPERAM			
SETTORE	ORIENT. (°)	DIAM. (m)	C.P. (m)
1	187°	0.60	27.00
2	224°	0.60	27.00
3	242°	0.60	27.00

I diritti di autore sono riservati a norma di legge, ogni riproduzione anche parziale del presente elaborato deve essere autorizzata

8 7 6 5 4 3 2 1 A B C D E F A3 7 6 5 4 3 2 1